

△ 製造年月表示 (表側)

白色捺印  
例) 5702

西暦末尾

月 (1, 2, 3, ... 9, X, Y, Z)

接触部めっき厚識別番号

02: Au0.2μm

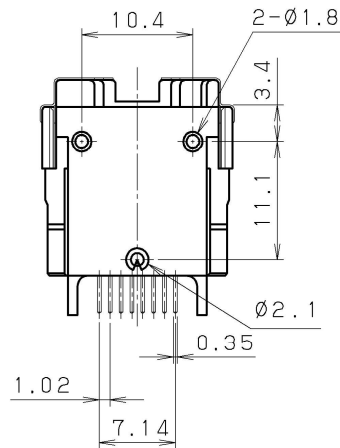
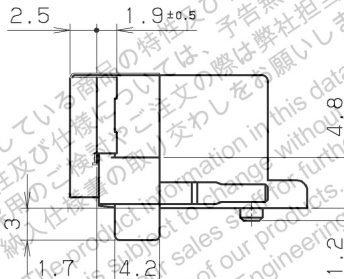
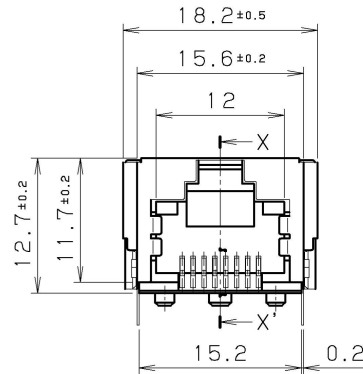

注1. コネクタを基板圧入しない場合、穴寸法は  $\phi 2.2^{+0.05}$  を推奨いたします。

△注2. めっき処理

シールド: Ni2μm以上

コンタクト: Ni1μm以上 (下地めっき)

Au0.2μm以上 (接触部)

Au0.05μm以上 (SMT部)

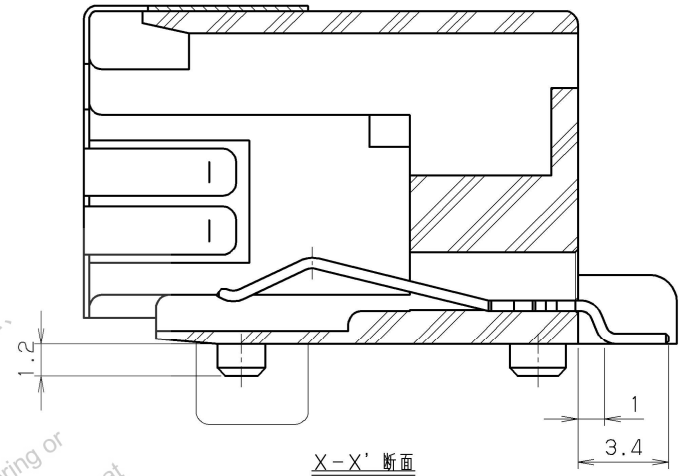

X-X' 断面

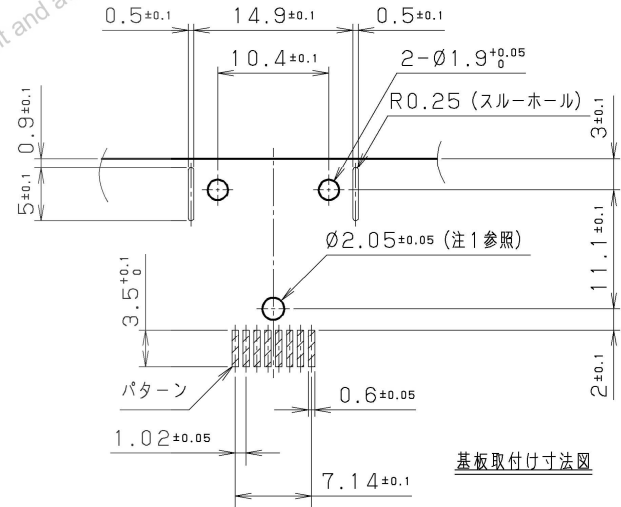

基板取付け寸法図

△					3	シールド	りん青銅	1	△注2参照	
△					2	絶縁体	PPS (GF)	1		UL94V-0 黒色
△	121122	佐藤 (佳)	表示追加、注2追加		1	コンタクト	りん青銅	8	△注2参照	
改版 LTR	年月日 DATE	変更者 BY	変更内容 REV. DESCRIPT	番号 No.	部 品 名 称 PART NAME	材 質 MATERIAL	量 数 QTY	処 理 FINISH	備 考 NOTE	
年月日 DATE	07.27 (2005)	尺 度 SCALE	2/1	単 位 UNIT	mm (INCH)	3 角 法 3RD. A. P	本 多 通 信 工 業 株 式 有 限 公 司 HONDA TSUSHIN KOGYO CO., LTD.			
製 図 DR.	設 計 DE.	検 査 CHK.	検 査 CHK.	承 認 APP.	名 称 NAME		8-8モジュラージャック ライトアングルタイプSMT (RoHS対応品)			
佐藤 (佳)	佐藤 (佳)	大嶋	十河	高橋 (健)	製 番 PART NO.		MOD-SJ88YA02B3+			