

表1. 表面処理  
Table 1. Contact plating

製番 Part No.	接触部 Contact area	クリンプ部 Crimping area	下地めっき Underplating
NST002A1MGCT	金めっき Gold	錫めっき Tin	ニッケルめっき Nickel
NST002A1MTCT	錫めっき Tin		ニッケルめっき Nickel

表2. 適用電線  
Table 2. Wire size

適用電線 Applicable cable	
電線サイズ Wire size	被覆外径 Insulation O.D.
AWG#26 ~ #22	1.00mm ~ 1.30mm

表3. 適用圧着工具  
Table 3. Applicable Crimping Tool

製番 Part No.	適用圧着工具 Applicable Crimping Tool	備考 Note
NST002A1MGCT	自動圧着マシン 本体 : LPC220S アプリーケーター : EZX106300K-UP Automatic Crimping Machine Machine Body: LPC220S	日本オートマチックマシン (株) 製 Made by JAPAN AUTOMATIC MACHINE (J. A. M.)
NST002A1MTCT	手動圧着工具 : KP010447NST Manual Crimping Tool : KP010447NST	本多通信工業 (株) 製 Made by HTK

注記/Note.  
1. 1リール12,000ピン巻き。  
1RL:12,000 Contacts.

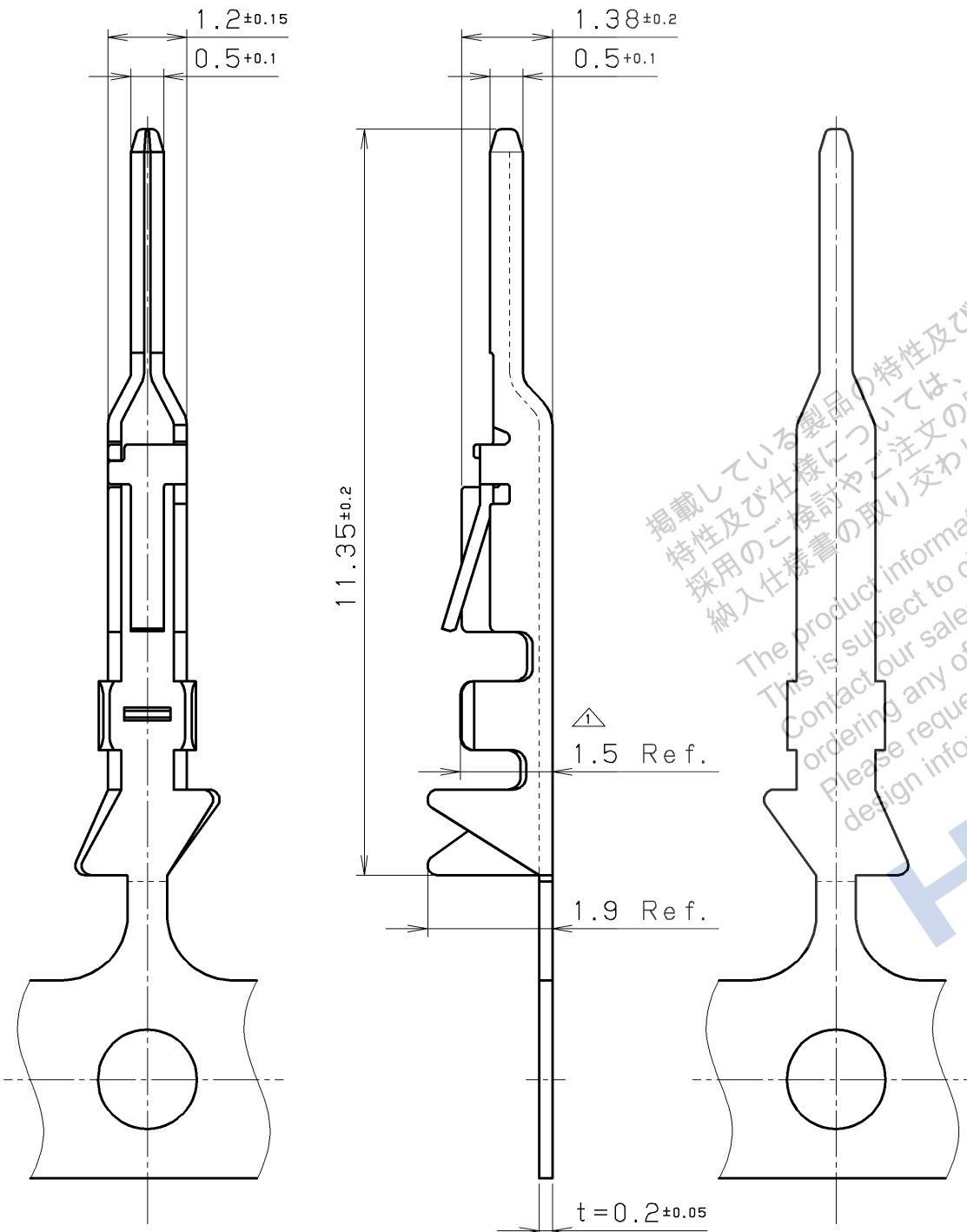
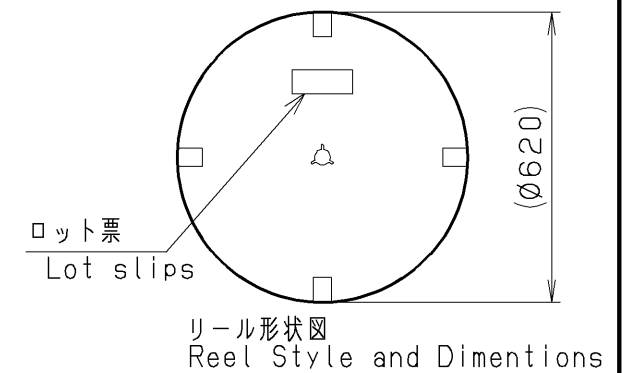

△	Nov. 28 2023	R. DoInaga	注追加他 Add Note, other	1	コンタクト	黄銅	-	表1参照	表2参照
△	JUN. 23 2023	R. DoInaga	寸法変更 Resize	1	Contact	Brass	-	See table #1	See table #2
改版 LTR.	年月日 DATE	変更者 BY	変更内容 REV. DESCRIPT	番号 No.	部品名称 PART NAME	材質 MATERIAL	個数 QTY	処理 FINISH	備考 NOTE
年月日 DATE	尺度 SCALE	単位 UNIT	3角法 3RD. A. P	<b>HTK</b> 本多通信工業株式会社 HONDA TSUSHIN KOGYO CO., LTD.					
製図 DR.	設計 DE.	計検 CHK.	図検 CHK.	承認 APP.	名称 NAME	レセプタクルコンタクト (RoHS指令対応品) Contact for relay connector (RoHS)			
R. DOJINAGA	R. DOJINAGA	S. IJIMA	—	K. OOKU	製番 PART NO.	NST002A1M ( ) CT			